

外形図

AS, AM, AG, DS

図 - 1



図 - 2



(AG, AGF, タイプには付かず)

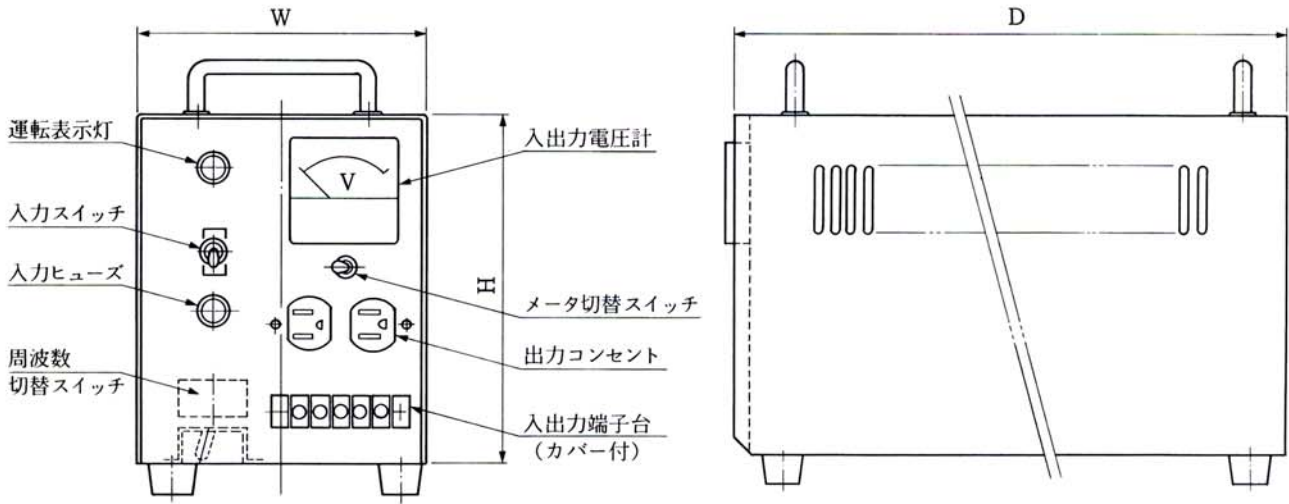
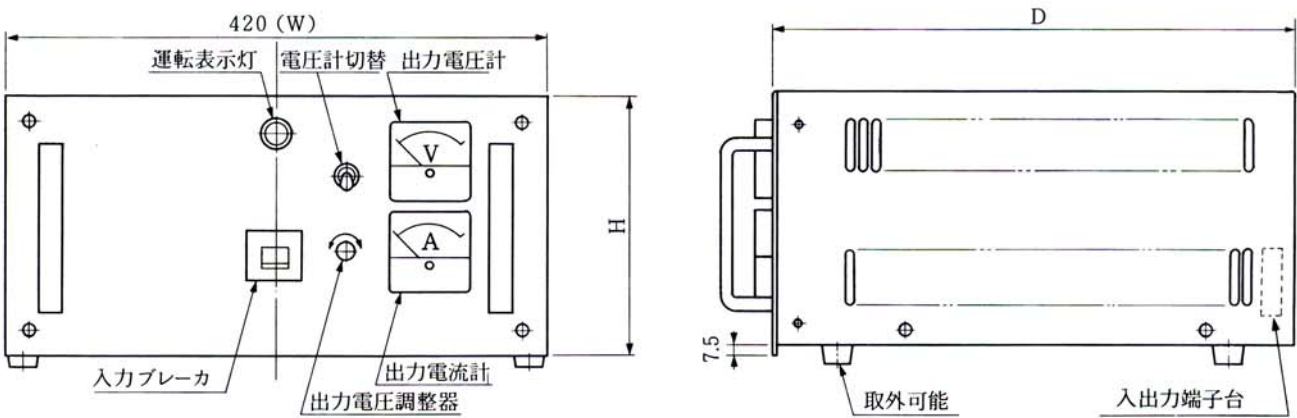
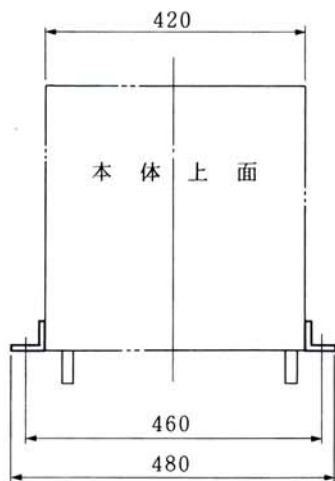

付属ラック取付金具を使用した場合の寸法

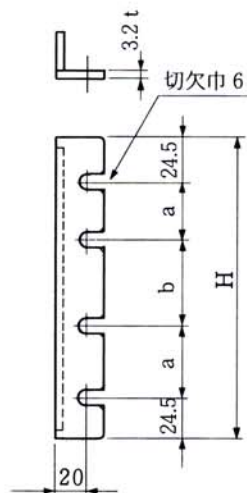

付属ラック金具の寸法

高さ H	a	b
199	50	50
249	50	100
349	100	100

図 - 3

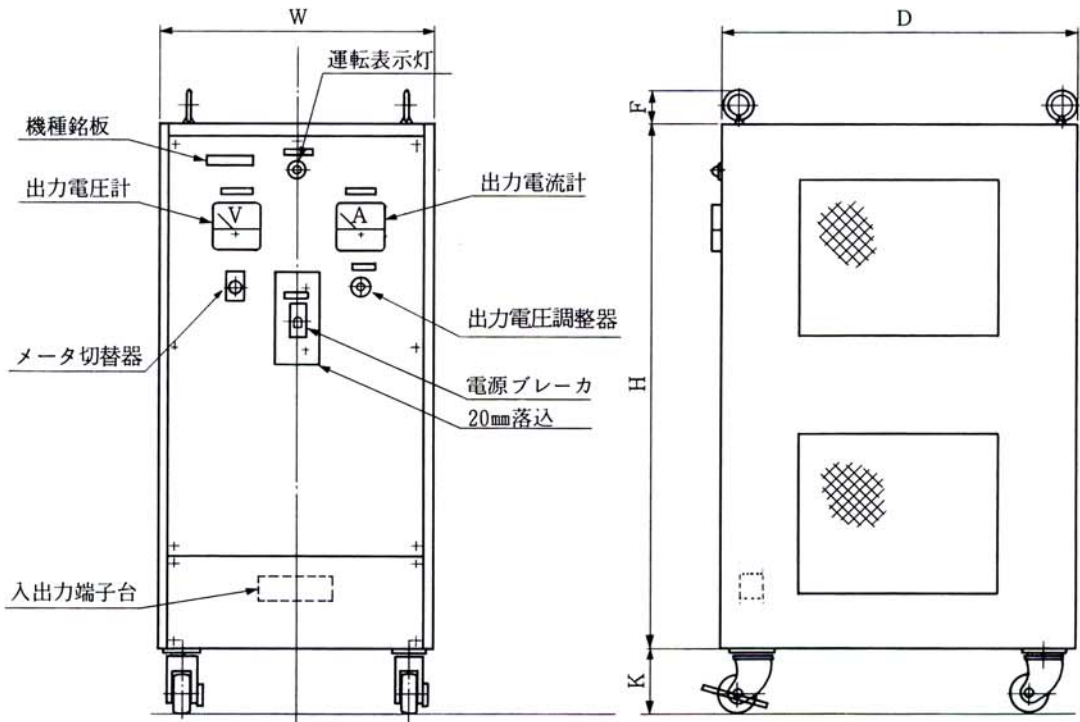

本体巾 W	350	400	450	510	580	650
本体奥行 D	450	550	600	690	780	850
本体高さ H	670	770	860	1000	1150	1300
吊ボルト F	43	43	53	53	62	62
キャスタ K	63	85	85	132	168	190

(単位 mm)

図 - 4

